

Installationsanleitung Installation Instructions

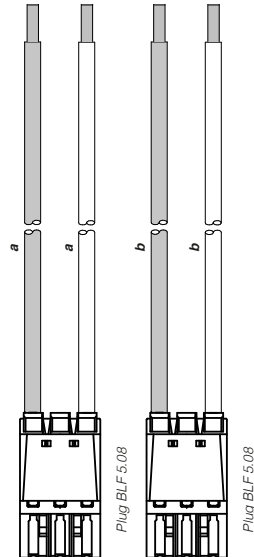

EUSPA-KS40

Artikelnummer 2811176

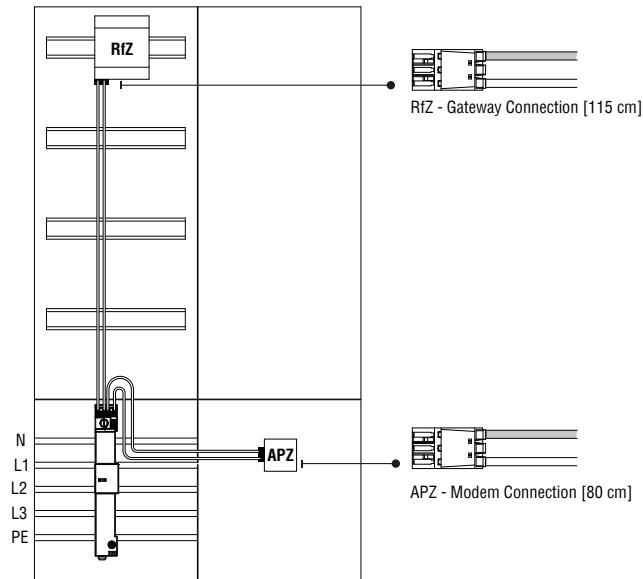

@Mitegro GmbH • All rights reserved
510 B67 000 Rev.A / 230425

Die enthaltenen Informationen in diesem Dokument können jederzeit ohne Vorankündigung geändert werden.

Bemessungsstrom Rated Current	9.5 A
Isolationsspannung Isolation Voltage	6 kV
Kurzschlussstrom Short Circuit Current	25 kA
Betriebstemperatur Operating Temperature	-40 °F to +185 °F [-40 °C to +85 °C]
Verbindung Typ Type of Connection	Stecker BLF 5.08 Plug BLF 5.08

Kabellänge Cable Length	Modem Verbindungskabel Modem Connection Cable [80 cm]
	Gateway Verbindungskabel Gateway Connection Cable [115 cm]
Anschlussklemme Wire Connection	Schraublos / Push In
Leiterquerschnitt Conductor Cross Section	ø 0.82 mm ²
Kabelset Cable Set	Zwei BLF 5.08-Stecker Zwei Anschlusskabel Two BLF 5.08 Plugs Two Connection Cables

DEUTSCH

Bitte lesen Sie die folgenden Angaben vor Installation der Überspannungsschutzgerät:

- Sicherstellen, dass die Systemspannung und -konfiguration auf dem Etikett für die Anwendung geeignet ist.
- Stromschlaggefahr – Installation und Wartung sollten nur vom Fachmann durchgeführt werden.
- Gerät vor der Installation oder Wartung/Reparatur von spannungsführenden Leitungen trennen.
- Die Sicherheitsvorschriften und -regeln für alle an Stromleitungen angeschlossenen Geräte sind stets zu befolgen. Vor Ort geltende Normen und Sicherheitsvorschriften befolgen.
- Vor der Installation ist die externe mechanische Unversehrtheit des Geräts sicherzustellen. Produkte mit sichtbaren Schäden dürfen nicht installiert werden.
- Das Gerät ist nur für den Betrieb innerhalb der angegebenen Grenzwerte zugelassen. Wird das Gerät geöffnet oder manipuliert, erlischt die Garantie.
- Anschlussleitungen sollten so kurz wie möglich gehalten werden, dürfen keine Schleifen enthalten.

ENGLISH

Please read the following before installing your Surge Protective Device:

- Verify the system voltage and configuration on the label if it is appropriate for the application.
- Risk of Electric Shock – Installation and maintenance should be performed by qualified personnel only.
- Disconnect from energized circuits before installing or servicing.
- Safety rules and regulations applicable to all devices connected to power lines should always be followed. National standards and safety regulations must be followed.
- The external mechanical integrity of the device must be checked before installation. Products with visible damage should not be installed.
- Its use is only permitted within the limits shown and stated in these installation instructions. Opening or tampering with the device invalidates the warranty.
- Connecting leads shall be kept as short as possible, without loops.

www.eltropa.de

Mitegro GmbH & Co. KG, Wertstraße 15, D-30163 Hannover